



## LADEKRAN PALFINGER PK 165.002 TEC 7 UNIVERSAL EINSETZBAR

Schmidbauer erweitert am Standort München seine Kranflotte mit dem PALFINGER Ladekran PK 165.002 TEC 7. Der Schwerlastkran verbindet die Leichtbauweise mit einem Hightech-Steuerungssystem. Er ist konzipiert für Trägerfahrzeuge mit einem maximal zulässigen Gesamtgewicht von 32 Tonnen. Mit ihm lassen sich schwere Lasten und große Reichweiten vereinen und gleichzeitig eine Vollausstattung inklusive Fly-Jib und Seilwinde sicherstellen. Seine Stärken spielt der Ladekran unter anderem bei schweren Lasten aus, die über große Distanzen gehoben werden müssen.

### Die Highlights des Ladekranes:

- ▶ Hauptausleger 18,5 m + 12,5 m Fly-Jib Verlängerung (hydraulisch)
- ▶ Maximale Ausladung mit Jib ca. 31 m mit 1,6 t
- ▶ Maximale Höhe mit Jib und PJM 35 m (mechanisch)
- ▶ Leergewicht 32.000 kg
- ▶ Seilwindenbetrieb in allen Rüstvarianten möglich
- ▶ Transporte auf Anfrage möglich

Sprechen Sie uns an – wir beraten Sie gerne.

### Schmidbauer GmbH & Co. KG

#### Hauptverwaltung

Seeholzenstraße 1 | 82166 Gräfelfing  
T +49 89 898676-0 | F +49 89 851124  
info@schmidbauer-gruppe.de

[www.schmidbauer-gruppe.de](http://www.schmidbauer-gruppe.de)

### Technische Daten

#### Ladekran PK 165.002 TEC 7

max. Hubmoment	<b>124,8 mt</b>
max. Hubkraft	<b>32.000 kg</b>
max. hydraulische Reichweite	<b>31,1 m</b>
max. Reichweite (mit 2. Knickarm)	<b>31,1 m</b>
max. Hubhöhe (mit 3. Knickarm)	<b>35,0 m</b>
Schwenkbereich	<b>endlos</b>
Abstützbreite (variabel)	<b>3,5- 10 m</b>
Kranbreite zusammengelegt	<b>2,55 m</b>
Kranhöhe zusammengelegt	<b>4,00 m</b>



# LKW LADEKRAN

Palfinger PK 165.002

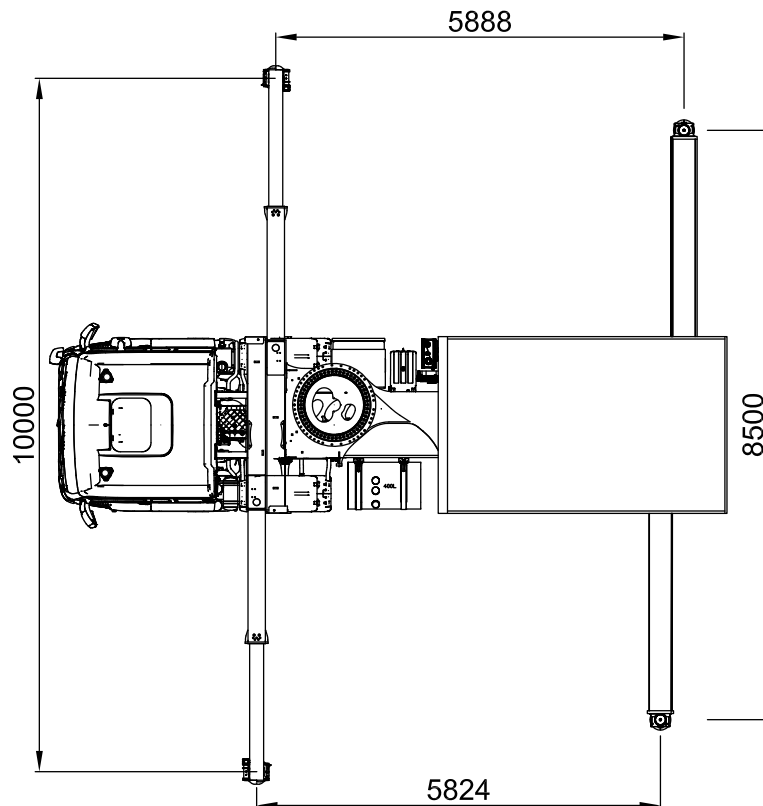
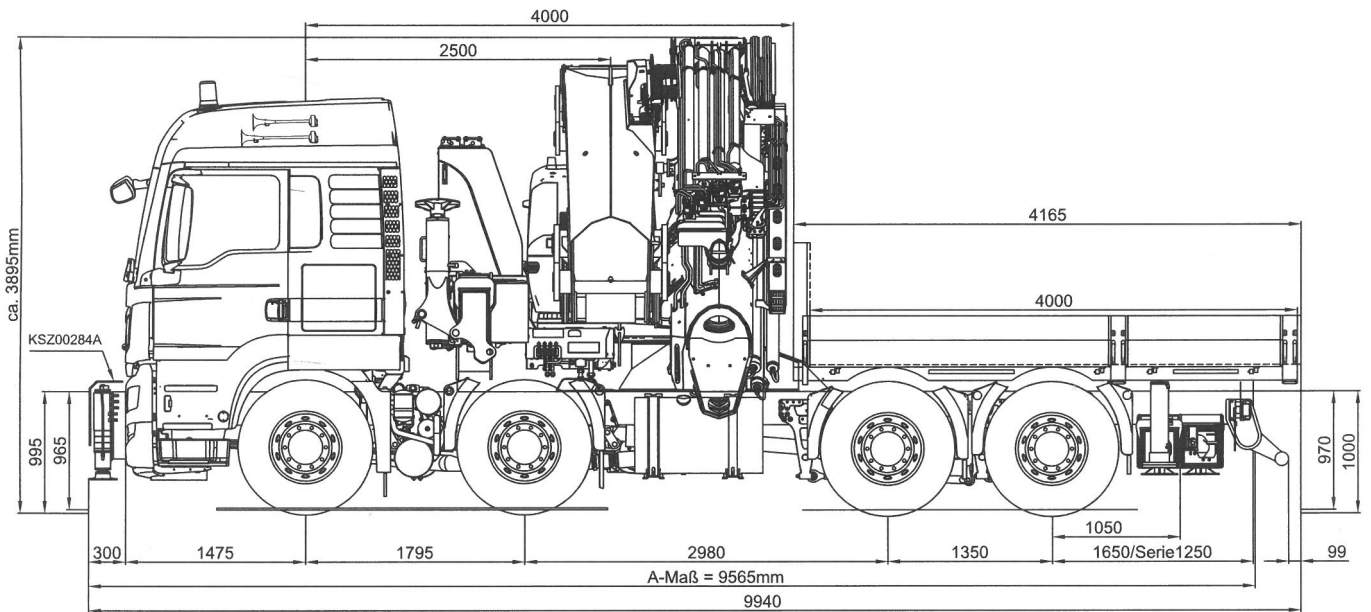

Stand 09-2019

